

ISO FED®-BIG-SIX

Einsatzbereiche

Das **ISO FED®-BIG** Programm wird eingesetzt für die Schwingungs- und Körperschalldämmung von haustechnischen Anlagen und Maschinen wie Monoblock-Anlagen, Kältemaschinen, Rückkühler, Wärmepumpen, Notstromaggregate, IT Datenserver, Pumpen etc.

Spezifikationen

Typ	ISO FED®-BIG-SIX
Korrosionsschutz	Edelstahl rostfrei A2
Anwendungsbereich	Innen und Aussen
Vorspannung	Auf Anfrage
Dämpfung	Auf Anfrage mit zusätzlicher Dämpfung
Ausführung	Inklusive verschraubter Kopfplatte oben und unten

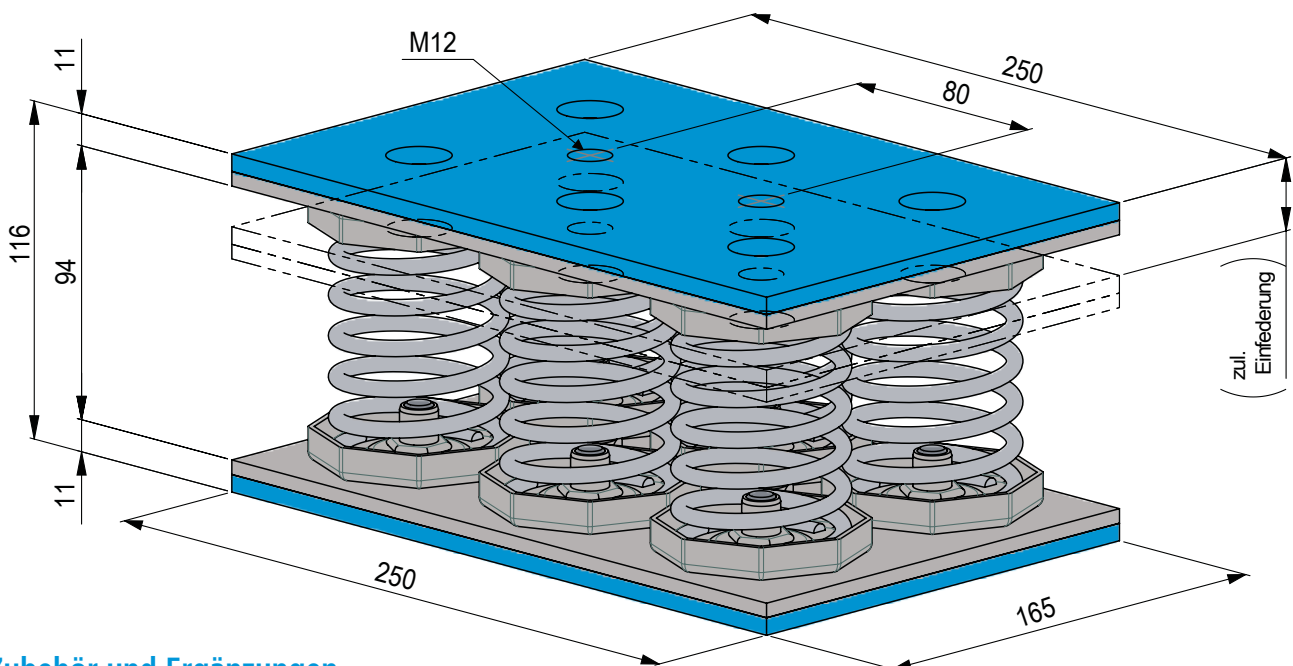

Zubehör und Ergänzungen

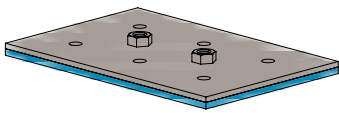
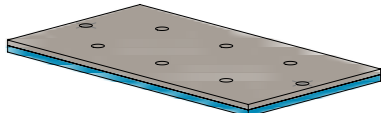
Kopfplatte	Fussplatte mit Verankerungslöchern
	
Seite 25	Seite 25

Produkte Bezeichnung	Federrate	Zulässige Einfeldung ⁽¹⁾	Eigenfrequenz ⁽²⁾	Zulässige Auflast ⁽¹⁾	
				daN	kN
ISO FED®-BIG-SIX-1	47.3	25	3.2	118.4	1.18
ISO FED®-BIG-SIX-2	76.6	25	3.2	191.6	1.92
ISO FED®-BIG-SIX-3	113.3	25	3.2	283.4	2.83
ISO FED®-BIG-SIX-4	172.7	25	3.2	431.7	4.32
ISO FED®-BIG-SIX-5	312.6	25	3.2	781.5	7.85
ISO FED®-BIG-SIX-6	510.6	25	3.2	1276.5	12.77
ISO FED®-BIG-SIX-7	844.8	25	3.1	2196.5	21.96

(1) Bei stark dynamischen Lasten ist die statische Einfeldung zu reduzieren

(2) Eigenfrequenz bei zulässiger Einfeldung durch Gewichtskraft